

MEET

MIO / WIT MONITOR

FERMAX

MANUAL DE INSTALADOR



¡ENHORABUENA POR DISPONER DE UN PRODUCTO DE CALIDAD!
Fermax electrónica desarrolla y fabrica equipos de prestigio que cumplen los más altos estándares de diseño y tecnología. Esperamos disfrute de sus funcionalidades.

Publicación técnica de carácter informativo editada por FERMAX ELECTRÓNICA S.A.U.







FERMAX ELECTRÓNICA, en su política de mejora constante, se reserva el derecho a modificar el contenido de este documento así como las características de los productos que en él se refieren en cualquier momento y sin previo aviso. Cualquier modificación será reflejada en posteriores ediciones de este documento.

Este producto está protegido con las siguientes patentes y modelos de utilidad:

PATENTES: US 9215410, US 9762852, BE1023440, AU2014203706.

MODELOS DE UTILIDAD: ES1187384U, ES1141495U, FR3038192, DE202016000632U1, CN205987229(U).

INDEX

	1. DESCRIPCIÓN	4
<hr/>		
	2. INSTALACIÓN	5
	2.1. Colocación del soporte	5
	2.2. Fijar el monitor al soporte	5
	2.3. Conexionado	6
	2.4. Cableado sensores alarma y timbre de puerta	6
	2.5. Cableado módulo de relés FERMAX MEET Ref. 1616	7
<hr/>		
	3. ESPECIFICACIONES TÉCNICAS	8
<hr/>		
	4. PROGRAMACIÓN LOCAL DESDE EL MONITOR	9
	4.1. Acceso al instalador	9
	4.2. Configuración básica del MONITOR	10
	4.3. Configuración de los ajustes de la alarma	12
	4.4. Activar/Desactivar FUNCIONES	13
	4.5. Habilitar/Desabilitar los iconos de función en el monitor	13
	4.6. Cambiar PIN Instalador	14
<hr/>		
	5. PROGRAMACIÓN DESDE NAVEGADOR WEB	15
	5.1. Dispositivo	16
	5.2. General	16
	5.3. Configuración de red	16
	5.4. Cámara IP	17
	5.5. SIP	18
	5.6. Avanzado	19
	5.7. Actuadores	20
	5.8. Verificación	20
	5.9. Código Pin	20
	5.10. Restaurar	21
<hr/>		
	6. ANEXO	22
	6.1. Instalación de aplicaciones de terceros	22
	6.2. Actualizaciones de Firmware	22
<hr/>		
	7. NORMATIVA Y CERTIFICACIÓN	25



DESCRIPCIÓN

El siguiente documento es el Manual de Instalación de los monitores de la gama MEET de FERMAX, correspondiente a las referencias indicadas abajo, y con firmware V03.00.

- REF. 952201 MONITOR MIO BLANCO 7"
- REF. 952203 MONITOR MIO NEGRO 7"
- REF. 952701 MONITOR MIO BLANCO 10"
- REF. 952703 MONITOR MIO NEGRO 10"
- REF. 14701 MONITOR WIT 7" POE BLANCO
- REF. 14703 MONITOR WIT 7" POE NEGRO
- REF. 14811 MONITOR WIT 10" DOMOTICO POE BLANCO
- REF. 14813 MONITOR WIT 10" DOMOTICO POE NEGRO

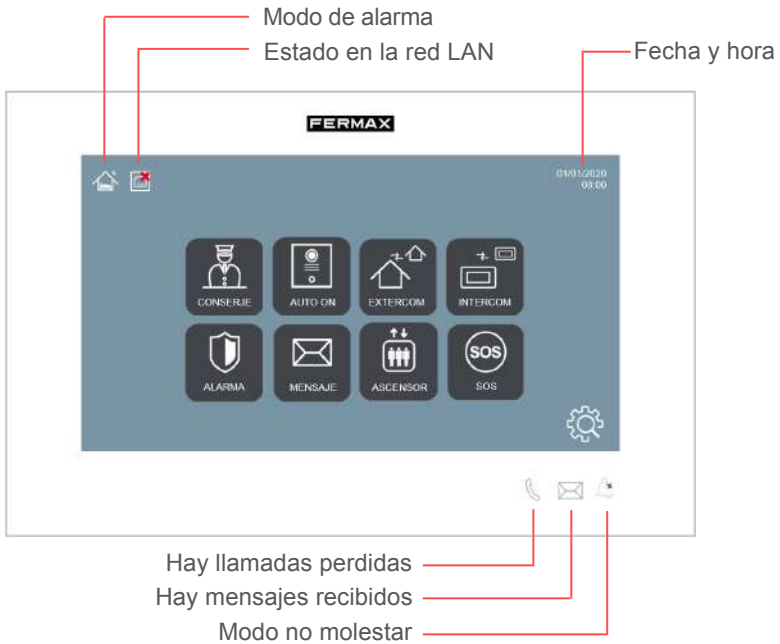



INSTALACIÓN

2.1. COLOCACIÓN DEL SOPORTE

Previo a la instalación del monitor MEET es preciso colocar en la pared el correspondiente soporte de instalación.

Este soporte ha de atornillarse cubriendo la caja o conducto por donde llega el cable o cables de conexión al monitor (cable ethernet, alimentación y accesorios, si es el caso).

Utilizar los tornillos y tacos que se adjuntan con el monitor para la fijación del soporte.

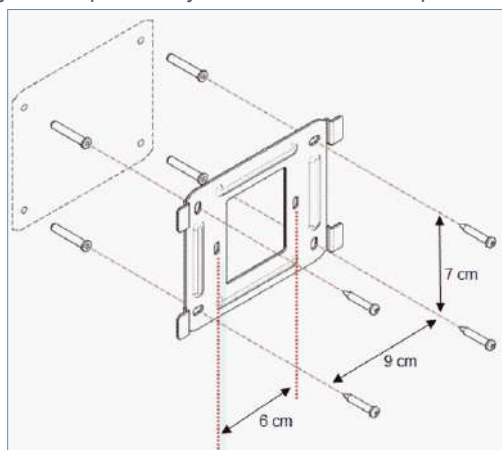

2.2. FIJAR EL MONITOR AL SOPORTE

Una vez colocado el soporte, proceder a colgar el monitor.

Para ello, encaje los 4 anclajes del conector en las correspondientes ranuras de la parte posterior del monitor y empuje del mismo hacia abajo para acoplarlo.

No olvide conectar previamente los conectores ethernet de red, alimentación y accesorios, si procede.

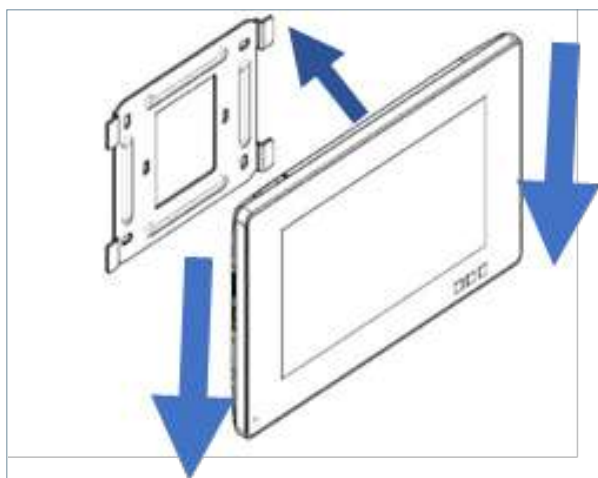

2.3. CONEXIONADO

Las conexiones del monitor MEET a la instalación se realizan mediante conectores: ethernet para el caso de la conexión LAN y conectores tipo MOLEX para el resto de conexiones (alimentación, RS-485 y entradas de sensor).

Junto con el conector del monitor se adjunta una bolsa conteniendo los correspondientes conectores macho con sus cables.

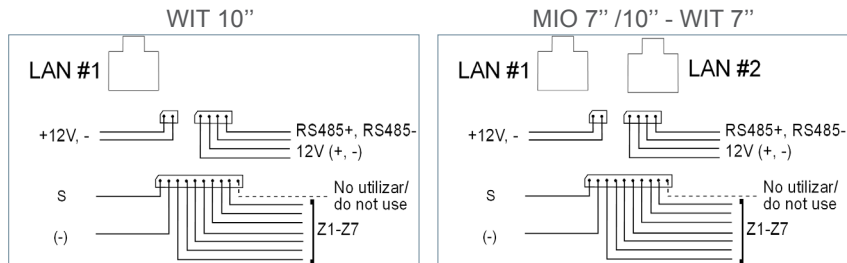

- **LAN#1:** Conector ethernet a la instalación LAN del edificio. PoE en el caso de monitores WIT. No PoE en el caso de monitores MIO.
- **LAN#2:** Conector ethernet a la instalación LAN local de la vivienda. Monitor WIT 10'' únicamente.
- **+12V:** Entrada de alimentación 12 Vcc. para instalaciones no PoE.
- **Sirena / Sensores:**
 - o **S:** Salida auxiliar de 12 Vcc sincronizada con la activación de cualquier sensor. La corriente máxima es 100 mA.
 - o **-:** GND.
 - o **Z1-Z7:** entradas de sensores. **Z8** está reservado para el tamper.
- **12V +, -, 485+, 485-:** Salida alimentación y conexión RS-485 para el Módulo de 10 Relés Ref. 1616.

NOTA: La conexión LAN#2 requiere un servidor DHCP, ya que no es posible la asignación de una dirección IP desde el monitor.

2.4. CABLEADO SENSORES ALARMA Y TIMBRE DE PUERTA

Esquema de cableado, sensor normalmente abierto.

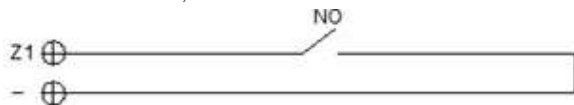

Esquema de cableado, sensor normalmente cerrado.



Esquema de cableado, sensor normalmente abierto, opción 3C.

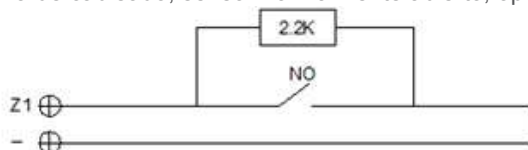

Esquema de cableado, sensor normalmente abierto, opción 3C.

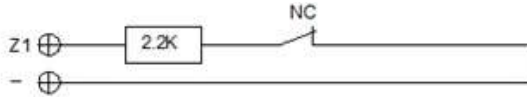

Esquema de cableado, timbre de la puerta.

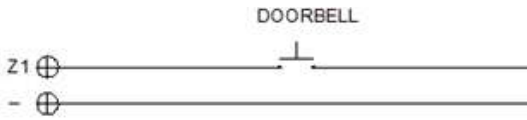

NOTA:

La opción 3C consiste en un sistema de supervisión por el cual el monitor detectaría un sabotaje en el bucle del sensor (cortocircuito o corte en el mismo).

Para habilitar esta opción, conectar una resistencia de 2,2 Kohm según el esquema y habilitar la función 3C en el monitor (Ver apartado 4.3 Configuración de los ajustes de alarma).

Junto con el monitor se incluye una bolsa con 8 resistencias.

El disparo de cualquier sensor activa la salida S durante 5 minutos, excepto en los casos en que se configuren como timbre de puerta.

La entrada de sensor Z8 está reservada al tamper interno (antisabotaje de monitor).

2.5. CABLEADO MÓDULO RELES FERMAX MEET REF. 1616

Para utilizar la opción de control de actuadores se requiere la instalación de un Decoder Relés FERMAX MEET Ref. 1616.

La conexión con el monitor es a través del conector RS-485 tal y como se indica en el siguiente esquema.

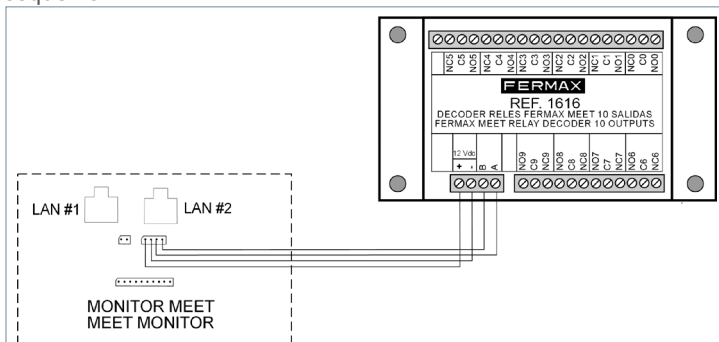

Para la activación de los dispositivos a controlar, utilizar las salidas de relé 1 a 8, correspondiendo con las activaciones R1 a R8 de la pantalla de control del monitor. Las salidas de relé 9 y 10 no se utilizan.

El módulo Ref. 1616 se alimenta directamente del monitor. No requiere alimentación adicional.

NOTAS:

El módulo Ref. 1616 solo activa el relé correspondiente durante el tiempo indicado en la programación (entre 1 y 60 segundos). Transcurrido este tiempo, el relé vuelve automáticamente a reposo.

El estado del relé no se visualiza en el monitor.



ESPECIFICACIONES TÉCNICAS

Dimensiones (mm)		
Monitor MIO 7"		210 (An.) × 130 (Al) × 20 (P)
Monitor WIT 7"		211 (An.) × 132 (Al) × 20 (P)
Monitor MIO 10"		270 (An.) × 168 (Al) × 20 (P)
Monitor WIT 10"		210 (An.) × 168 (Al) × 20 (P)
Alimentación		
Monitor MIO		12 Vcc o PoE
Monitor WIT		12 Vcc / PoE
Consumo		
Monitor MIO	- corriente de reposo	200 mA
	- corriente de trabajo	500 mA
Monitor MIO	- corriente de reposo	210 mA
	- corriente de trabajo	600 mA
Resolución		1024x600 píxeles
Pantalla táctil		Tecnología capacitiva
Tiempo máximo para responder llamada		120 seg.
Tiempo máximo conversación		30 seg.
Máximos Registros de grabación		64.
Tiempo máximo auto-on		30 seg.
Número máximo de cámaras IP		8
Bloques		001-999
Apartamentos		0001-9899
Temperatura de trabajo		- 10°C ~ 55° C
Humedad relativa		20-85% (Sin condensación)





PROGRAMACIÓN LOCAL DESDE EL MONITOR

Los monitores MEET permiten la programación de los parámetros básicos de configuración (identificación de bloque, vivienda, dirección IP, etc.) a través de su propia interface y sin necesidad de PC, de tal forma que es posible dejarlo preparado para completar su configuración posteriormente a través del navegador web.

Todos los monitores MEET salen de fábrica con la misma dirección IP por defecto (10.1.1.1). Para poder acceder a ellos remotamente via navegador web es preciso asignarles una dirección IP única, y acorde con los requisitos de la LAN.

Se requiere, pues, realizar una planificación previa de la instalación, con la dirección IP a asignar a todos y cada uno de los componentes de la instalación (monitores, placas y conserjerías).

4.1. ACCESO AL INSTALADOR

Desde la pantalla de reposo, acceder a la sección de instalador tocando el icono . Tocar el icono  para acceder a los parámetros de programación a través de la interface del propio monitor.

Identificarse introduciendo el PIN DE INSTALADOR a través del teclado:



El PIN DE INSTALADOR por defecto es 6666.



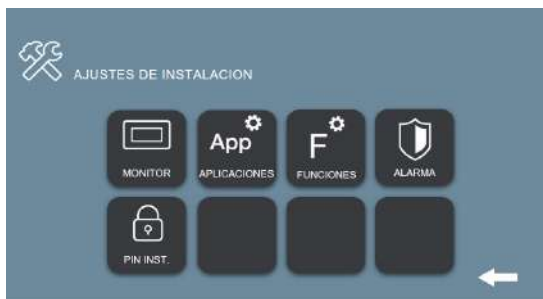

Puede cambiarse posteriormente por otro de su elección.

Por seguridad, si se introduce tres veces seguidas un PIN erróneo, el equipo quedará bloqueado durante 60 segundos.

Una vez introducido el PIN correcto, aparecerán las opciones del AJUSTES DE INSTALACIÓN:



Las opciones disponibles desde esta sección son:

	Configuración básica del monitor (direccionamiento IP, configuración LAN, bloque, vivienda, etc.)
	Configuración de los ajustes de la alarma incorporada.
	Habilitar/deshabilitar funciones de usuario.
	Instalación de APP de terceros y otras APP de MEET com Lift Control o actuadores.
	Cambio del código PIN DE INSTALADOR.

4.2 CONFIGURACIÓN BÁSICA DEL MONITOR

Tocar el icono  para acceder a los parámetros de configuración básicos:



La imagen muestra una pantalla de configuración titulada "AJUSTES DEL MONITOR". La pantalla está dividida en secciones de configuración con los siguientes valores:

AJUSTES DEL MONITOR			
BLOQUE	1	CODIGO SYNC	123456
APARTAMENTO	0101	SOFTWARE IP	10.0.0.200
MONITOR	0	SW. PIN	*****
AJUSTES DE RED			
IP	10.1.1.1	GATEWAY	10.254.0.1
MASCARA	255.0.0.0	DNS	8.8.8.8

En la parte inferior derecha de la pantalla, se ven los iconos de una flecha blanca hacia arriba y una flecha blanca hacia la izquierda sobre un fondo oscuro.

Utilizar el teclado que aparecerá en la pantalla, para introducir los correspondientes parámetros de programación.

AJUSTES DEL MONITOR

- **BLOQUE:** Número de bloque del apartamento donde se instala el monitor.
- **APARTAMENTO:** Número del apartamento donde se instala el monitor.
- **MONITOR:** Número (del 0 al 9) asignado a cada uno de los monitores instalados en un mismo apartamento, en el caso en que haya mas de uno. Caso contrario, dejar el valor por defecto "0".
- **CODIGO SYNC:** Código de sincronización con el resto de dispositivos de la instalación. Valor por defecto 123456.
- **SOFTWARE IP:** Dirección IP del PC donde esté instalado el Software de Gestión MEET (en el caso que lo hubiera).
- **SW PIN:** Código PIN DE ACCESO del Programa de Gestión. Por defecto es 123456.

AJUSTES DE RED

- **IP:** Dirección IP a asignar a este monitor.
- **MÁSCARA:** Máscara de subred correspondiente a la LAN.
- **GATEWAY:** Puerta de enlace de la LAN.
- **DNS:** Dirección del servidor DNS de la LAN. En caso de duda aconsejamos utilizar el valor por defecto 8.8.8.8.

Tras la introducción correcta de todos los datos, aparecerá un mensaje de confirmación "GUARDADO". Caso contrario, volver a introducir correctamente los datos.

AJUSTES SIP

Introducir los datos de configuración SIP, en el caso en que el monitor MEET vaya a utilizarse como un terminal de un sistema basado en protocolo SIP, como por ejemplo un servidor SIP. Contacte con el administrador del servidor SIP, quien le facilitará los datos de configuración correspondientes.

CONFIGURACIÓN SIP	
HABILITAR	<input type="checkbox"/>
SERVIDOR SIP	
DOMINIO	
IP STUN	
PUERTO STUN	
USUARIO SIP	
PASS SIP	

Utilizar el teclado que aparecerá en la pantalla, para introducir los datos de configuración SIP:

- **HABILITAR:** Marcar esta casilla si se va a utilizar el monitor SIP como un terminal basado en protocolo SIP.
- **SERVIDOR SIP:** Introducir el nombre o IP del servidor SIP
- **DOMINIO:** Introducir el dominio del servidor SIP
- **IP STUN:** Usado para la configuración de grandes instalaciones basadas en enlaces de fibra óptica. Consulte con el administrador de la red.
- **PUERTO STUN:** Usado para la configuración de instalaciones basadas en servidor SIP. Generalmente es el puerto 5060. Consulte con el administrador de la red.
- **USUARIO:** Introducir el número de usuario SIP
- **PASS SIP:** Introducir el PASS de usuario del servidor SIP.

NOTAS:

Previamente a la programación de los monitores es preciso hacer una planificación de la instalación, con los siguientes criterios:

- *Asignar una IP única a cada uno de los elementos de la instalación (incluido el PC donde se instala el Software de Gestión MEET, si lo hubiera).*
- *Todas las direcciones IP deberán estar en el mismo rango.*
- *La LAN a utilizar deberá disponer de conexión a internet (si se requiere desvío de llamadas a móvil), y estar correctamente configurada.*

Consulte con el administrador de la LAN en caso de alguna duda respecto a la configuración de los parámetros de red.

4.3. CONFIGURACIÓN DE LOS AJUSTES DE LA ALARMA

Tocar el icono  para acceder a los parámetros de configuración de la Central de Alarma incorporada en el monitor, de acuerdo con la instalación realizada. (Ver apartado 2.4 Cableado sensores alarma y timbre de puerta).

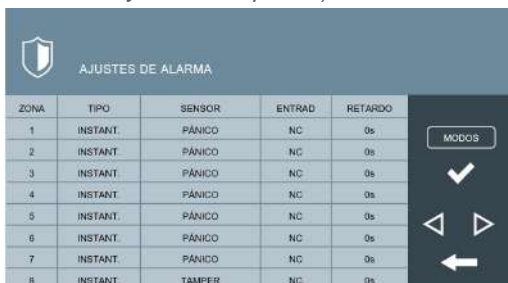

ZONA	TIPO	SENSOR	ENTRAD	RETARDO
1	INSTANT.	PÁNICO	NC	0s
2	INSTANT.	PÁNICO	NC	0s
3	INSTANT.	PÁNICO	NC	0s
4	INSTANT.	PÁNICO	NC	0s
5	INSTANT.	PÁNICO	NC	0s
6	INSTANT.	PÁNICO	NC	0s
7	INSTANT.	PÁNICO	NC	0s
8	INSTANT.	TAMPER	NC	0s

Para cada una de las zonas de alarma indicar:

TIPO: Escoger entre INSTANT, RETARD ó PÁNICO

- **INSTANT:** La alarma se disparará en el mismo momento en que se active el sensor correspondiente.
- **RETARD:** La alarma se disparará transcurrido el tiempo indicado, para dar tiempo al usuario para su desconexión.
- **PÁNICO:** La alarma se disparará de forma silenciosa, es decir, dando un aviso al puesto de Control, pero sin sonar en el monitor.

SENSOR: Escoger el tipo de sensor utilizado en esta zona, entre HUMO, GAS, MOVIMIENTO, PUERTA, VENTANA, PÁNICO, TAMPER y SOS.

Esta es la información que aparecerá en la pantalla del monitor tras dispararse la alarma correspondiente.

ENTRADA: Escoger entre 3C, NA, NC ó TIMBRE.

- **3C:** Si ha utilizado la resistencia de supervisión antisabotaje en la instalación del sensor.
- **NA:** Si se ha utilizado un sensor del tipo Normalmente Abierto.
- **NC:** Si se ha utilizado un sensor del tipo Normalmente Cerrado
- **TIMBRE:** Se se ha utilizado esta zona para instalar un pulsador de timbre de puerta.

RETARDO: En el caso en que se haya seleccionado tipo de sensor RETARD, seleccionar el tiempo de retardo requerido entre las opciones ofrecidas (0, 5, 15, 20, 25, 40 ó 60 segundos).

MODOS: Seleccionar los MODOS en los que se desea este activa cada una de las zonas, según el tipo de sensor y la instalación realizada.



ZONA	CASA	NOCHE	FUERA
1	<input checked="" type="checkbox"/>	<input checked="" type="checkbox"/>	<input checked="" type="checkbox"/>
2	<input type="checkbox"/>	<input checked="" type="checkbox"/>	<input type="checkbox"/>
3	<input type="checkbox"/>	<input type="checkbox"/>	<input checked="" type="checkbox"/>
4	<input checked="" type="checkbox"/>	<input type="checkbox"/>	<input type="checkbox"/>
5	<input type="checkbox"/>	<input type="checkbox"/>	<input type="checkbox"/>
6	<input type="checkbox"/>	<input type="checkbox"/>	<input type="checkbox"/>
7	<input type="checkbox"/>	<input type="checkbox"/>	<input type="checkbox"/>
8	<input type="checkbox"/>	<input type="checkbox"/>	<input type="checkbox"/>

LOOP DETECT: Seleccionar esta casilla si se quiere que el sistema supervise el estado de los sensores cada vez que, desde el modo CASA, se selecciona NOCHE o FUERA.

En el caso en que alguno sensor de las zonas correspondientes a NOCHE o FUERA estuviese activado, el usuario sería advertido mediante un aviso en la pantalla, además de que no será posible realizar el cambio de modo hasta que sea subsanada la incidencia.

Esto permite, por ejemplo, evitar falsas alarmas o fallos de seguridad, si quedara una puerta o ventana abierta en el momento en que se selecciona uno de los modos NOCHE o FUERA.

4.4. ACTIVAR/DESACTIVAR FUNCIONES

Tocar el icono  para seleccionar qué funciones han de estar disponibles para el usuario y qué funciones han de estar bloqueadas.

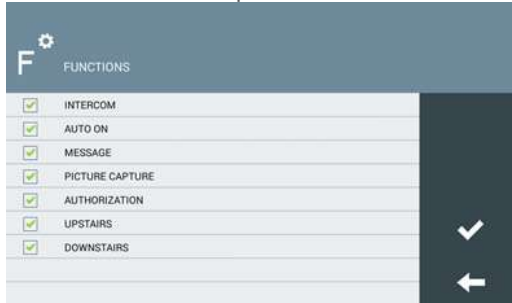

En el caso de las funciones desactivadas el icono correspondiente aparecerá en la pantalla, pero su uso estará bloqueado, apareciendo un mensaje. “FUNCIÓN NO ACTIVADA”.

4.5. HABILITAR/DESHABILITAR LOS ICONOS DE FUNCIÓN EN EL MONITOR

El monitor MEET tiene varios ICONOS de funciones que pueden ser visualizadas o no en la interfaz principal del usuario. Los ICONOS por defecto son los siguientes:

- CONSERJE.
- AUTO ENCENDIDO
- EXTERCOM (llamadas entre viviendas)
- INTERCOM (llamada internas dentro de la misma vivienda)
- REGISTRO DE LLAMADAS
- ALARMA
- ASCENSOR
- MENSAJE
- ACTUADORES
- SOS

Puede seleccionar hasta 8 ICONOS para que estén disponibles en el monitor.

Tocar el icono  para acceder a los ICONOS de esta sección. Hay 2 páginas, que se pueden seleccionar por medio de las “flechas”.

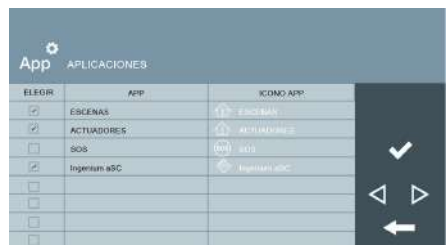
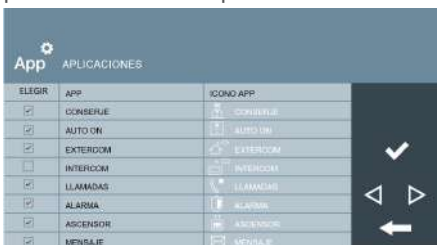

Seleccionar los ICONO de función que vayan a estar visibles en el MENÚ PRINCIPAL. El MENÚ PRINCIPAL mostrará los 8 ICONOS de las funciones seleccionadas.

En el caso en el que la cantidad de ICONOS seleccionados sea inferior a 8, el resto de posiciones aparecerán en blanco.



En el caso en que se haya instalado alguna aplicación (APP) de terceros, será preciso habilitarla.

Tocar el icono  para habilitar una APP previamente instalada según el procedimiento indicado en el ANEXO 6.1 Instalación de aplicaciones de terceros, de este manual.

4.6 CAMBIAR PIN INSTALADOR

Para el acceso al Menú de Instalador es preciso identificarse mediante un PIN DE INSTALADOR, que por defecto es 6666.

Aconsejamos cambiarlo por otro de su elección. El nuevo código ha de tener una longitud de 4 dígitos. (Ver NOTAS).

Tocar el icono  para cambiar el PIN DE INSTALADOR.



Utilizar el teclado numérico para identificarse con el PIN actual e indicar el PIN nuevo. Se solicita confirmación del PIN nuevo a modo de seguridad.

NOTAS:

Si el PIN DE INSTALADOR se cambia a través de navegador WEB puede tener mayor longitud, y contener caracteres alfanuméricos (Ver apartado 5.8 CODIGO PIN), pero en ese caso no se podrá utilizar para acceder a la configuración desde el propio monitor.

Anote convenientemente el PIN nuevo. En el caso de pérdida u olvido deberá contactar con el Departamento Técnico de FERMAX para recibir instrucciones respecto a su recuperación. Se perderá toda la programación del monitor.



PROGRAMACIÓN DESDE NAVEGADOR WEB

Para realizar una programación completa del monitor MEET es preciso acceder a través de un PC, utilizando un navegador web.

El PC ha de estar conectado a la misma LAN que el monitor, y configurado con una dirección IP del mismo rango.

La IP por defecto de los monitores MEET es 10.1.1.1. No obstante, esta dirección también puede cambiarse o consultarse a través de la programación local del monitor. Ver apartado 4.2 Configuración básica del MONITOR.

Escribir en la barra de direcciones del navegador la dirección IP del monitor.

Aparecerá un formulario para identificarse.

Iniciar sesión

http://10.1.1.1

Tu conexión con este sitio web no es privada

Nombre de usuario

Contraseña

Los datos de identificación por defecto son:

- **Nombre de usuario:** admin
- **Contraseña:** 6666

Aparecerá un formulario con las diferentes secciones de programación:

SISTEMA DE VIDEOPORTERO MEET

- DISPOSITIVO
- GENERAL
- CONFIG.RED
- CÁMARA IP
- SIP
- AVANZADO
- ACTUADORES
- VERIFICACIÓN
- CÓDIGO PIN
- RESTAURAR

INFORMACIÓN DEL EQUIPO

MONITO: FERMAX MEET
 FIRMWARE: V03.00
 DISPOSITIVO: 005-0001-0
 MAC: BC:F8:11:05:CF:E7
 IP: fd:b0:eb:57:14:98:90:00:bef8:11ff:fe06:cfe7%7
 COPYRIGHT © FERMAX ELECTRONICA S.A.U
 www.fermax.com

SECCIONES DE PROGRAMACIÓN

NOTAS:

Utilizar preferentemente el navegador Chrome.

En los monitores WIT 10" solo es posible la programación a través de la LAN#1

Los datos de identificación por defecto pueden haber sido cambiados desde la programación local del monitor.

5.1 DISPOSITIVO

Ofrece cierta información técnica relativa al equipo, a modo de consulta.

- **FIRMWARE:** Versión del firmware instalado.
- **DISPOSITIVO:** Bloque - N° de apartamento - N° de monitor.
- **MAC:** Número MAC del monitor.
- **IP:** Dirección IP asignada al monitor.

5.2. GENERAL

Permite la configuración de los parámetros de identificación del monitor dentro de la instalación.

The screenshot shows the 'CONFIGURACIÓN GENERAL' screen. On the left is a navigation menu with options: DISPOSITIVO, GENERAL, CONFIG.REID, CÁMARA IP, SIP, AVANZADO, ACTUADORES B, VERIFICACIÓN, CÓDIGO PIN, and RESTAURAR. The main area contains the following fields:

BLOQUE	65
APART.	053
MONITOR	0
TAG DE DISPOSITIVO	(≤16 CARACTERES)
CODIGO SYNC	123456
NUM. CONSERJES	2
CONSERJE 1	9901
IDENTIFICADOR	VESTIBULO CENTRAL
CONSERJE 2	9902
IDENTIFICADOR	ENTRADA ESTE

A 'GUARDAR' button is located at the bottom of the configuration area.

• **BLOQUE:** Número de bloque del apartamento donde se instala el monitor, 3 dígitos (001-009).

• **APART:** Número del apartamento donde se instala el monitor. 4 dígitos (0001-9899).

• **MONITOR:** Número (del 0 al 9) asignado a cada uno de los monitores instalados en un mismo apartamento, en el caso en que haya varios. En el caso en que solo haya uno, dejar el valor por defecto "0".

- **TAG DE DISPOSITIVO:** Nombre mostrado en el monitor cuando se usa la función INTERCOM.
- **CODIGO SYNC:** Código de sincronización con el resto de monitores instalados en una misma vivienda. Tiene que ser el mismo en todos ellos. Por defecto 123456.
- **NUM. CONSERJES.** Escoger entre 0 y 9 el número de conserjerías que vayan a estar disponibles para este monitor. En función de la selección, aparecerán abajo unos campos adicionales para identificar las correspondientes conserjerías.
- **CONSERJE X:** Indicar el número de conserjería correspondiente a llamar.
- **IDENTIFICADOR:** Nombre identificativo que aparecerá en el monitor cuando se realice o se reciba una llamada de conserjería.
- Indicar los parámetros correspondientes y hacer click en GUARDAR para confirmar.

NOTA: Antes de proceder a la configuración de estos parámetros es preciso hacer una planificación previa de la instalación (proyecto de instalación), considerando la configuración de todos los dispositivos.

5.3. CONFIGURACIÓN DE RED

Permite la configuración de los diferentes parámetros de la red LAN.

The screenshot shows the 'AJUSTES DE RED' screen. On the left is the same navigation menu as in the previous screenshot. The main area contains the following fields:

IP	192.168.1.165
MÁSCARA	255.255.255.0
GATEWAY	192.168.1.1
DNS	8.8.8.8
IP DEL SOFTWARE	192.168.1.18
PIN DEL SOFTWARE	*****

A 'GUARDAR' button is located at the bottom of the configuration area.

IP: Dirección IP a asignar a este monitor.

MÁSCARA: Máscara de subred correspondiente a la LAN.

GATEWAY: Puerta de enlace de la LAN.

DNS: Dirección del servidor DNS. En caso de duda aconsejamos utilizar el valor por defecto 8.8.8.8.

IP DEL SOFTWARE: Dirección IP del PC donde este instalado el Software de Gestión MEET (en el caso que lo hubiera).

PIN DEL SOFTWARE: Código PIN DE ACCESO al control del Programa de Gestión. Por defecto es 123456. Indicar los parámetros correspondientes y hacer click en GUARDAR para confirmar.

NOTA:

El sistema MEET utiliza direccionamiento por IP estática. De esta forma se garantiza que cada dispositivo tiene una dirección IP única en la misma instalación.

En el caso en que un monitor tenga asignada un dirección IP ya asignada a otro dispositivo de la red, mostrará una indicación “CONFLICTO IP”, junto con la MAC del dispositivo con el que entra en conflicto.

Ambos dispositivos no funcionarán correctamente hasta que se solucione esta incidencia.

5.4. CÁMARA IP

Designar la cámara o cámaras IP, accesibles en la RED, que vayan a estar disponibles para su visualización en este monitor.

The screenshot shows the 'CONFIGURACION CAMARAS IP' (IP Camera Configuration) screen. On the left is a vertical menu with options: DISPOSITIVO, GENERAL, CONFIG.RED, CÁMARA IP (highlighted), SIP, AVANZADO, ACTUADORES, VERIFICACIÓN, CÓDIGO PIN, and RESTAURAR. The main area contains the following configuration fields:

- Nº CAMARAS:** A dropdown menu set to '2'.
- CÁMARA 1:** 'PISTA DE TENIS' with a 'RELÉ CCTV' dropdown set to 'DESACTIVA'.
- URL:** 'http://admin:12345@192.168.1.7'
- CÁMARA 2:** 'ENTRADA PRINCIPAL' with a 'RELÉ CCTV' dropdown set to 'DESACTIVA'.
- URL:** 'http://admin:12345@192.168.1.12'
- CAMARA TIMBRE:** A dropdown menu set to 'DESACTIV'.
- GUARDAR:** A button at the bottom.

• **Nº CÁMARAS:** Seleccionar el número de cámaras a designar, entre 0 y 8. El formulario se adaptará al número de cámaras seleccionadas.

Por cada cámara seleccionada, indicar:

- o Nombre que aparecerá en los monitores durante la visualización de la cámara, para su mejor identificación
- o RELE CCTV: Indicar si esta cámara llevará asociado algún relé (entre 1 y 4), que permitirá activar algún dispositivo adicional (apertura de puerta, etc.).

La configuración del relé se realiza durante la programación de la PLACA DE ACCESO 1 del bloque correspondiente.

- o **URL:** Ruta RTSP de la cámara seleccionada.

CÁMARA TIMBRE: En el caso en que se haya instalado un “timbre de puerta” al monitor (ver sección instalación), mediante este desplegable indicaremos qué cámara (1, 2 ó ninguna) ésta asociada con el mismo (se encenderá cuando alguien llame al timbre de puerta).

NOTA:

La ruta RTSP generalmente tiene el siguiente formato:

rtsp://usuario:contraseña@dirección_IP_de_la_cámara

aunque depende de la configuración, marca y modelo de la propia cámara. Consulte la correspondiente ficha o información técnica.

Para la función de RELE CCTV se requiere la instalación de un Módulo MEET de 4 Relés Ref. 1491 instalado en la placa nº 1 del correspondiente bloque. Ver Manual de Instalación del la Placa.

5.5. SIP

Utilizar esta configuración para configurar el monitor SIP como un terminal basado en protocolo SIP en los casos en que el monitor vaya a configurarse como un terminal asociado a un servidor SIP.

Las opciones disponibles son:

ACTIVAR SIP: Seleccionar esta casilla para habilitar las funciones SIP

VER SIP STATUS: Este botón aparece cuando se activa la función SIP, muestra SIP REGISTRADO, si el registro del monitor se ha realizado con éxito o SIP NO REGISTRADO si el registro del monitor ha fallado.

SERVIDOR SIP: Introducir el nombre o IP del servidor SIP.

DOMINIO: Introducir el dominio del servidor SIP.

OUTBUND, IP STUN: Usados para la configuración de grandes instalaciones basadas en enlaces de fibra óptica. Consulte con el administrador de la red.

PUERTO STUN: Usado para la configuración de instalaciones basadas en servidor SIP. Generalmente es el puerto 5060. Consulte con el administrador de la red.

USUARIO: Introducir el numero de usuario SIP.

PASS SIP: Introducir el PASS de acceso al servidor SIP.

CONVERSACIÓN: Indicar el tiempo máximo de conversacion en comunicaciones con protocolo SIP.

NOTA:

El monitor MEET deberá darse de alta en el correspondiente servidor SIP.

Contacte con el administrador del servidor para que le facilite los datos de configuración necesarios.

FERMAX		SISTEMA DE VIDEOPORTERO MEET	
DISPOSITIVO		CONFIGURACIÓN SIP	
GENERAL		ACTIVAR SIP: <input checked="" type="checkbox"/> VER SIP STATUS	
CONFIG RED		SERVIDOR SIP: sip.sip.fermax.com	
CÁMARA IP		DOMINIO: sip.fermax.com	
SIP		OUTBOUND:	
AVANZADO		IP STUN:	
ACTUADORES		PUERTO STUN: 5060	
VERIFICACIÓN		USUARIO SIP: 0994026	
CÓDIGO PIN		PASS SIP: *****	
RESTAURAR		CONVERSACIÓN: 120S	
CERRAR SESIÓN		GUARDAR	

5.6. AVANZADO

Los monitores MEET permiten hacer desvío de sus llamadas a otros dispositivos tales como:

- Otros monitores MEET de la instalación.
- Dispositivos SIP.
- Teléfonos móviles (via APP MEET-ME).

EXT. SIP: Utilizar este desplegable para configurar desvíos de llamadas desde este monitor a otros dispositivos (NINGUNO, 1, 2, 3 ó 4). El formulario se adaptará automáticamente dependiendo del número escogido.

Indicar la URL o URL´s de los dispositivos a donde se realizarán los desvíos. Estas URL han de tener alguno de estos formatos:

- **sip: nº de username@sip.fermax.com**, para el caso de desvíos a móvil utilizando la App MEET-ME, donde username corresponde al parámetro usuario de la cuenta MEET-ME instalada en el móvil.
- **sip: XXX@dirección_ip**, para el caso de desvíos a dispositivos MEET de la propia instalación, donde XXX es el número de dispositivo y dirección_ip es la dirección IP de dicho dispositivo.
- **sip: user@dominio_servidor_sip**, para el caso de desvíos a dispositivos SIP de terceros.

AUTO ANSWER: Seleccionar esta casilla si se desea que el monitor descuelgue automáticamente al recibir una llamada, si no es contestada de forma manual en 10 segundos.

ONU (GPON): Utilizada en instalaciones de grandes dimensiones basadas en protocolo SIP (GPON), y en combinación con la configuración de la misma.

DTMF UNLOCK: Por lo general, las placas que utilizan protocolo SIP requieren de un número o combinación de números DTMF para activar el abrepuertas asociado.

Seleccionar esta casilla en el caso en que se utilice el monitor MEET combinado con una placa que utilice protocolo SIP.

PIN DE ACC: Indicar el número (o combinación de números) DTMF que se ha de generar cuando se accione el botón de apertura de puerta del monitor, para activar el abrepuertas de la placa SIP llamante. Pueden ser caracteres numéricos y caracteres especiales como # o *.

Nº ABREPUERTAS: Indicar la cantidad de abrepuertas que va a controlar este monitor. (entre 0 y 4). Dependiendo del número indicado, la pantalla del monitor mostrará iconos de puertas adicionales cuando reciba una llamada.

NÚMERO DE CÁMARAS: Número de cámaras IP cameras relacionadas con la placa, disponibles para su activación durante la llamada. (Opcionales 0-4).



NOTA

Los abrepuertas adicionales van conectados a un Módulo 4 Rele Meet. Ref.1491 conectado a la placa nº 1 del bloque donde esta instalado el monitor (placas MILO DIGITAL ó KIN únicamente).

5.7. ACTUADORES

Utilizar esta sección para habilitar y dar nombre a los actuadores que puede controlar este monitor.

ACTIVAR	RELÉ	DESCRIPCIÓN	TIEMPO RELÉ
<input checked="" type="checkbox"/>	R1	ENCENDER LUZ ESCALERA	3s
<input checked="" type="checkbox"/>	R2	ENCENDER RIEGO	2s
<input checked="" type="checkbox"/>	R3	APAGAR RIEGO	2s
<input checked="" type="checkbox"/>	R4	ENCENDER CALEFACCIÓN	2s
<input checked="" type="checkbox"/>	R5	APAGAR CALEFACCIÓN	2s
<input type="checkbox"/>	R6		2s
<input type="checkbox"/>	R7		2s
<input type="checkbox"/>	R8		2s

Indicar (ACTIVAR) los relés que han de habilitarse y escribir el nombre o descripción que ha de aparecer en el monitor cuando se desee controlar alguno de ellos.

Seleccionar el tiempo de activación deseado, entre 1 y 60 segundos.

Seleccionar GUARDAR para confirmar.

NOTA

El control de dispositivos mediante actuadores requiere del módulo Ref. 1616. La instalación del mismo se explica en el apartado 2.5. Cableado Módulo Relés FERMAX MEET Ref. 1616

5.8. VERIFICACIÓN

Funcionalidad solo útil para personal de FERMAX, tanto durante el procedimiento de fabricación del monitor como para el eventual caso en el que tenga que realizarse alguna reparación interna que suponga cambios sustanciales de hardware en el equipo.

5.9. CÓDIGO PIN

Permite cambiar el código PIN DE INSTALADOR, para acceso tanto a los parámetros de configuración de instalación a través de la propia pantalla del monitor, como a la configuración a través de navegador web.



Introducir el código actual, el nuevo pin y confirmación del mismo.

La nueva contraseña puede tener caracteres alfanuméricos y sin ninguna limitación en cuanto a su longitud. No obstante, si la contraseña no contiene únicamente 4 dígitos numéricos no se podrá utilizar desde el interfaz del monitor.

Finalmente seleccionar GUARDAR.

NOTAS:

Anote convenientemente el PIN nuevo. En el caso de pérdida u olvido deberá contactar con el Departamento Técnico de FERMAX para recibir instrucciones respecto a su recuperación. Se perderá toda la configuración programada en el monitor.

5.10. RESTAURAR

Utilizar esta funcionalidad para hacer un reset remoto del monitor, o para volverlo a parámetros de fábrica. En ambos casos pedirá confirmación.

RESTAURAR LA CONFIGURACIÓN DE FÁBRICA: El monitor se apagará y arrancará automáticamente con los parámetros de fábrica:



GENERAL

- BLOQUE: 1
- APARTAMENTO: 101
- MONITOR: 0

RED

- IP: 10.1.1.1
- GATEWAY: 10.254.0.1
- PUERTA DE ENLACE: 255.0.0.0
- CONTRASEÑA INSTALADOR: 6666

Cualquier otro parámetro (sip, actuadores, cámaras IP, etc.) que hubiera sido configurado, también se perderá.

REINICIAR EL DISPOSITIVO: El monitor se apagará y arrancará automáticamente, pero conservando todos los parámetros de programación que tuviera anteriormente.

Al hacer un reinicio, el equipo perderá la conexión con el PC. Volver a refrescar la web, transcurridos unos 60 segundos, para reanudar la conexión.

ANEXOS

6.1. INSTALACIÓN DE APLICACIONES DE TERCEROS

Para poder habilitar y utilizar una APP de terceros, es preciso instalarla previamente en el monitor.

La APP a instalar ha de ser verificada y firmada previamente por FERMAX ELECTRONICA. No es posible instalar APP's con formato *.apk directamente.

Contacte con el Servicio Posventa de FERMAX en el caso en que desee instalar una determinada APP en un monitor MEET, para verificar su viabilidad.

En el caso que sea viable, recibirá dos ficheros con extensión *.img, uno de ellos para instalar la APP y otro de ellos para desinstalarla en el caso en que fuera necesario.

El procedimiento para instalar o desinstalar la APP a través de un PC conectado en la misma LAN que el monitor, y mediante el programa MEET System Upgrading Tool.exe, es el siguiente:

1. Arrancar el programa MEET System Upgrading ToolV01.00.exe

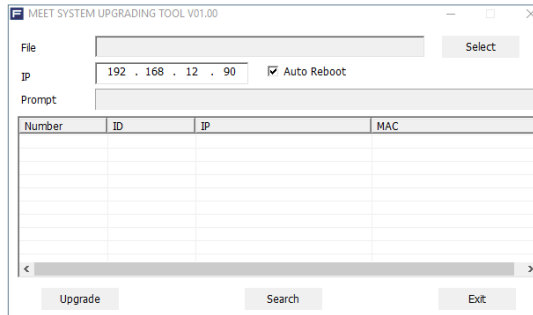

2. Navegar por el PC para localizar la ubicación del archivo *.img correspondiente a la instalación de la APP.
3. Indicar la IP del monitor
4. Seleccionar UPGRADE

La aplicación se instalará en unos pocos segundos, y estará lista para su habilitación en el monitor, según se explica en el apartado 4.5 Habilitar APP de terceros.

NOTA

*El proceso de desinstalación de una APP es similar al de instalación, pero utilizando el fichero *.img de desinstalación.*

Utilice MEET System Upgrade Tool V1.2.exe en lugar de MEET System Upgrade Tool V1.00.exe para la instalación de una APP en un lote de monitores MEET. Ambos programas pueden descargarse de la web de FERMAX.

6.1. ACTUALIZACIONES DE FIRMWARE

En ocasiones puede ser necesario o conveniente la actualización de una nueva versión de firmware por haber sido incorporadas mejoras o correcciones en el funcionamiento de mismo.

El Departamento Técnico de FERMAX informa periódicamente (mediante Comunicados, Boletines Técnicos, etc.) sobre la liberación de una nueva actualización de firmware, así como las mejoras incorporadas.

Contacte con el Departamento Técnico de FERMAX si desea recibir el correspondiente fichero de actualización.

La actualización de firmware se realiza mediante el programa MEET System Upgrading Tool V01.00.exe El procedimiento de actualización del firmware, disponiendo del correspondiente fichero de actualización, es el siguiente.

1. Arrancar el programa MEET System Upgrading Tool v1.00.exe.

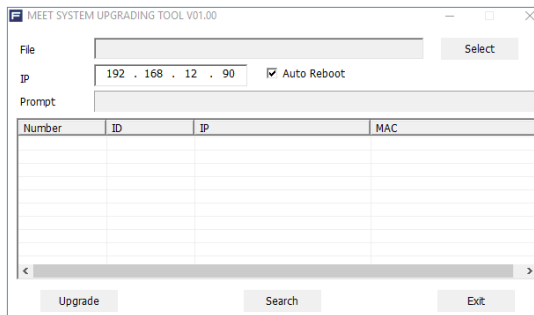

2. Navegar por el PC para localizar la ubicación del fichero de actualización correspondiente
3. Indicar la IP del monitor
4. Seleccionar Upgrade.

El nuevo firmware se instalará y el monitor se reiniciará automáticamente.

NOTAS

Utilice MEET System Upgrade Tool V1.2.exe en lugar de MEET System Upgrade Tool V1.00.exe para la actualización en lote de monitores MEET. Ambos programas pueden descargarse de la web de FERMAX.



NORMATIVA Y CERTIFICACIÓN

This equipment has been tested and found to comply with the limits for a Class B digital device, pursuant to Part 15 of the FCC Rules. These limits are designed to provide reasonable protection against harmful interference in a residential installation. This equipment generates, uses, and can radiate radio frequency energy, and if not installed and used in accordance with the instructions, may cause harmful interference to radio communications. However, there is no guarantee that interference will not occur in a particular installation. If this equipment does cause harmful interference to radio or television reception, which can be determined by turning the equipment off and on, the user is encouraged to try to correct the interference by one or more of the following measures:

- Reorient or relocate the receiving antenna.
- Increase the separation between the equipment and receiver.
- Connect the equipment into an outlet on a circuit different from that to which the receiver is connected.
- Consult the dealer or an experienced radio/TV technician for help.



FERMAX

Avd. Tres Cruces, 133
46017 Valencia
Spain

Para más información, visitar www.fermax.com

Contacto: tec@fermax.com / www.fermax.com/contact